

90 8020

使用部材

部番	部品名	品番	材質	処理	難燃性	PCS
1	基台	23-0589A	PPO(黒)		UL94V-0	1
2	P.C端子	23-0582A	C2680R-II	銅底啞錫		1
3	P.C端子	23-0582B	C2680R-II	銅底啞錫		1

記号	来歴	年月日	氏名
01	备注处加注SS-00259标准	09.01.03	涂太金
02	去除安规	09.02.14	涂太金
03	增加★号重要尺寸标示	09.03.30	涂太金
04	增加安规	09.08.26	涂太金
05	增加D作业:…SS-00259…TKS-1-002…	2010.07.06	涂太金

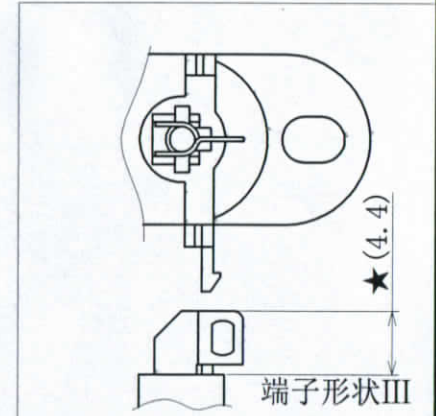
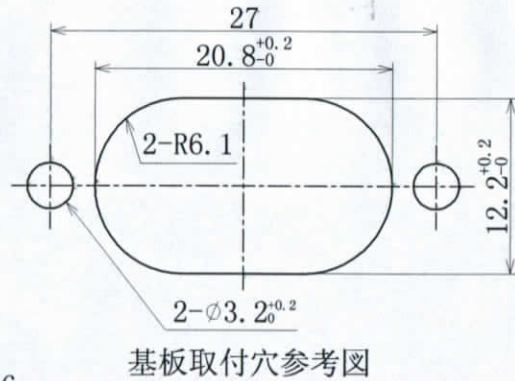
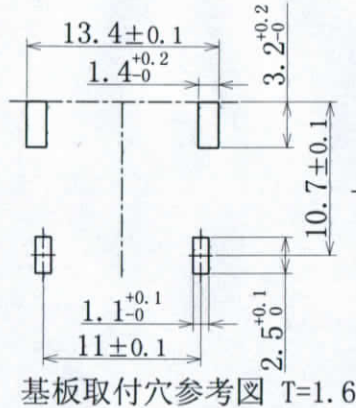
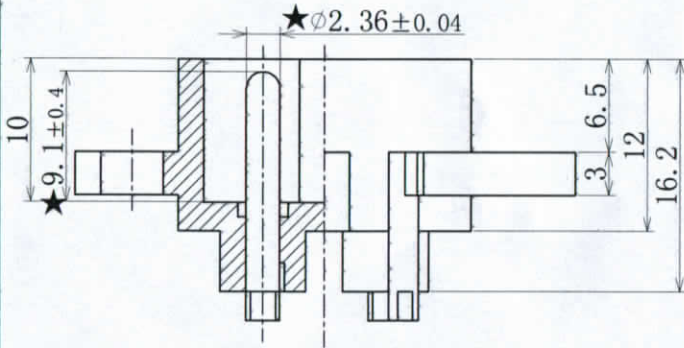
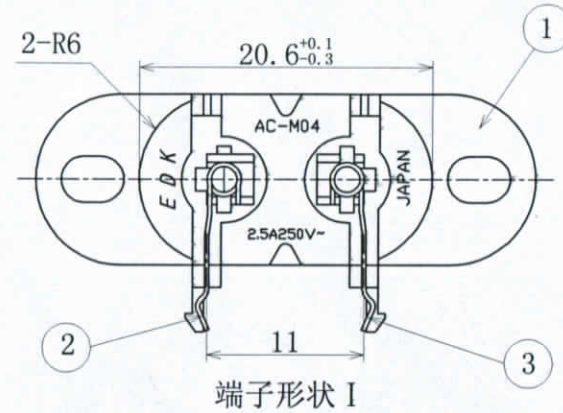
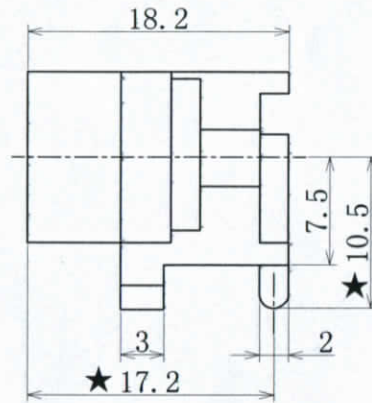
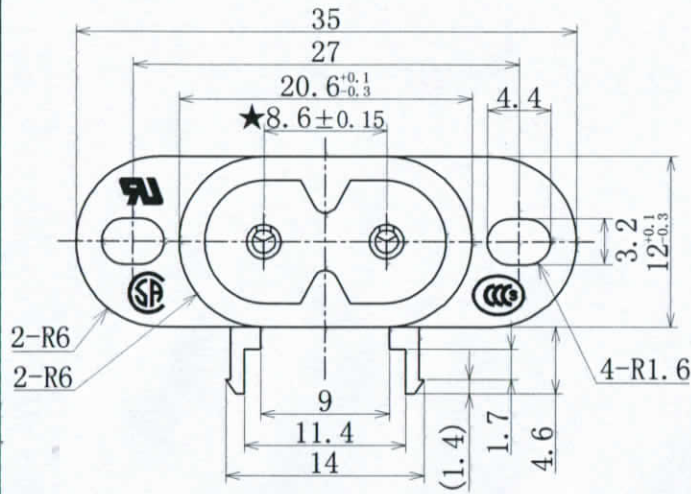

- 注: 1. 偏心率0.05以下。
 2. ★印尺寸为重要管理。
 3. 外观要无: 缺胶、流纹、缩水、气泡、毛边、发亮、发黑、混色、变色、烧焦、划伤、断裂、堵孔、变形、端子错误、金属粉、电镀不良、料花等。
 4. 部品上各标志、文字都应和图纸相符, 能清晰可见。
 5. 材料需符合TKS-1-002环境有害化学物质管理基准。
 ※在作业过程中如发现异常, 请立即终止作业, 报告相关负责人。

發鴻工程
 2010-7-07
 確認章

D	AC-M04SB28	K-3018	黒	III	
A	AC-M04PB05	K-3016	黒	I	
作業	製品名	仕様書 No.	色	端子形状	備考
第三角法	尺度		一般許容差		名称 インレット
	1:1		±0.3		AC-M04 外形図
設計	製図	検図	承認	記号	部門コード
下田	2008.08.20 涂太金	林 2010-07-07 依佛	電子 2010-07-07 松原	R	23
					整理番号
					0708