

0714 06

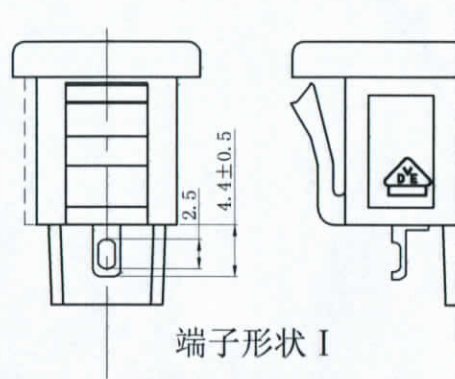

端子形状 I

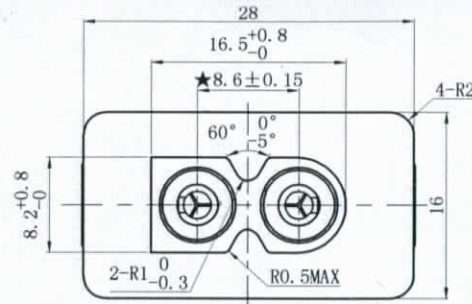
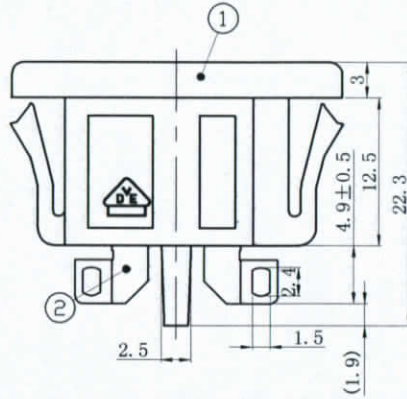

端子形状 II

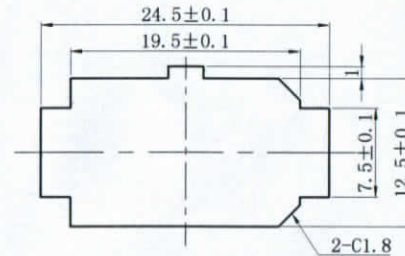
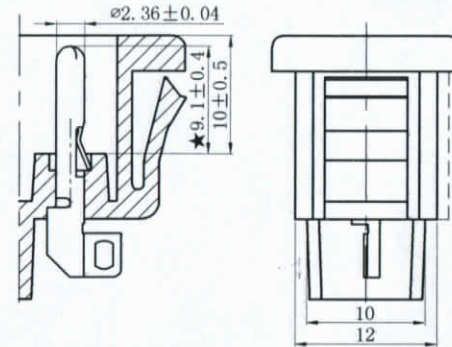
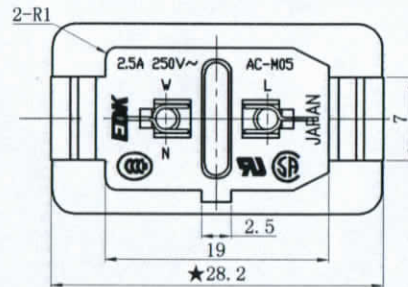
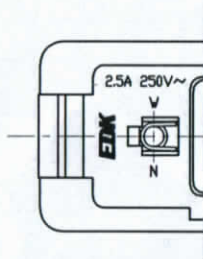

取付穴参考寸法

記号	来歴	年月日	氏名
△	LR 去点	07.11.17	涂太金
△	备注处加注SS-00259	09.02.14	涂太金
△	增加★号重点尺寸	09.03.11	涂太金
△	修改图面错误	09.07.02	涂太金
△	增加安规CCC	09.09.07	涂太金
06	28.2列为重点尺寸:…SS-00259…TKS-1-0029…	10.06.14	涂太金

AC-M05SB22使用部材

部番	部品名	品番	材質	処理	難燃性	PCS
1	基台	23-0592A	PP0 (K)		UL94V-0	1
2	端子	23-0580A	C5191R-H	銅底亮鍍		2

AC-M05SB29使用部材

部番	部品名	品番	材質	処理	難燃性	PCS
1	基台	23-0592A	PP0 (K)		UL94V-0	1
2	端子	23-0579A	C5191R-H	銅底亮鍍		2



取付上の注意

- 1) シャーシの材質は、金属製とする
 - 2) 本品の適合するシャーシ板厚は $t = 0.8 \sim 1.3$ の範囲である
 - 3) 本品の取付方向は、シャーシのプレス打ち抜き方向と同一方向であること
- 注意事項
- 1) 1※部における、安全規格マーク刻印は、規格を取得後、順次刻印を行うものとする



注: 1. 偏心率0.05以下。

2. ★印尺寸为重要管理。

3. 外观要无: 缺胶、流纹、缩水、气泡、毛边、发亮、发黑、混色、变色、烧焦、划伤、断裂、堵孔、变形、端子错误、金属粉、电镀不良、料花等。

4. 部品上各标志、文字都应和图纸相符, 能清晰可见。

5. 材料需符合TKS-1-002环境有害化学物质管理基准。

※在作业过程中如发现异常, 请立即终止作业, 报告相关负责人。

B	AC-M05SB29	K-3020	黒	I	
A	AC-M05SB22	K-3020	黒	II	
作業	製品名	仕様書No.	基台色	端子形状	备注
	第三角法	尺度	一般許容差	名称	ACインレット AC-M05 (ハンダ付けタイプ) 外形图
		2:1	±0.3		
設計	製図	検図	承認	記号	部門コード
EDK	07.8.20 涂太金	林 2010-06-14 依俣	電子 2010-05-14 松原	R 23	整理番号
					0714 06